



the german speaker engineers

SL-A500 V2

**Carhifi Verstärker
Betriebsanleitung**

**Car audio
amplifier manual**

**Mode d'emploi
de l'amplificateur**

**Auto hifi versterker
Bedieningshandleiding**

www.sinuslive.com



SL-A500 V2

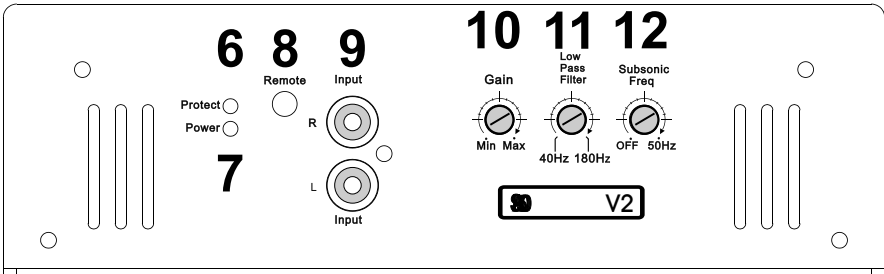
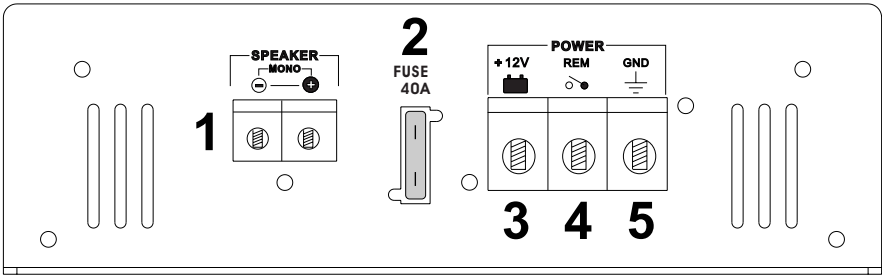
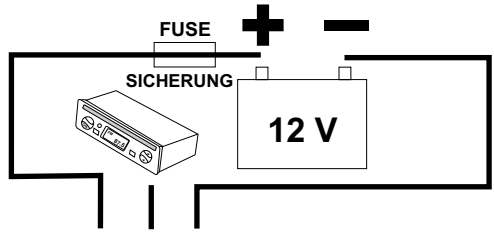

www.sinuslive.com

Sehr geehrte Kundin, sehr geehrter Kunde,

herzlichen Dank für den Kauf dieser leistungsstarken Endstufe. Um alle Möglichkeiten optimal auszunutzen, lesen Sie bitte sorgfältig die nachfolgenden Installationshinweise. Heben Sie bitte diese Bedienungsanleitung zum Nachlesen auf. Sollten Sie technische Fragen haben, nehmen Sie bitte mit uns Kontakt auf: Tel.: +49 (4191) 5025- 0, Fax: +49 (4191) 5025 -11, Mail: info@sinuslive.com, Homepage: www.sinuslive.com

Bestimmungsgemäße Verwendung

Dieses Produkt ist nur für den Anschluss an ein Bordnetz mit 12 Volt DC (Gleichspannung) zugelassen, wobei der negative Minuspol der Autobatterie an der Karosserie (Masse) liegen muss. Der Verstärker darf nur in Fahrzeuge mit dieser Bordspannung eingebaut und in Betrieb genommen werden. Schließen Sie das Gerät niemals an das 230 V Netz an. Das Gehäuse darf nicht geöffnet werden. Bei anderer Verwendung oder unsachgemäßem Einbau drohen Gefahren wie Kurzschluss, Brand, elektrischer Schlag etc.

Einbauhinweise

Die Installation sollte nur von entsprechend geschultem Fachpersonal durchgeführt werden! Klemmen Sie vor allen Arbeiten den Minuspol an der Batterie ab. Beachten Sie: Alle flüchtigen Speicher (Radiocode, Uhr, Sitzmemory etc.) verlieren dabei evtl. Ihre Werte. Die Plusleitung muss spätestens 30cm nach der Batterie mit einer geeigneten Sicherung abgesichert werden. Wir empfehlen die Verwendung eines Querschnittes von 16mm² (bis 5m Länge), sowie die Verwendung einer 80A - (Mini)-ANL-Hochstromsicherung. Bei scharfen Kanten (Blechdurchführungen) müssen die Kabel gegen Durchscheuern gesichert sein (z.B. mit einer Gummitülle). Verlegen Sie alle Kabel möglichst weit entfernt von Zündkabeln und den Originalkabelbäumen. Im Sinne der Verkehrs- und Betriebssicherheit muss der Verstärker mit den beiliegenden Schrauben auf eine geeignete Montagefläche geschraubt werden.

Achten Sie dabei auf

- Gute Wärmezirkulation
- Sicherheit vor Beschädigungen
- Trockenem Montageplatz
- Hitzeunempfindliche Umgebung
- Kurzer Weg zu einem soliden Massepunkt
- Gute Erreichbarkeit der Einstellknöpfe

Für beste Übertragungswerte sind alle Anschlüsse mit 24 Karat Gold vergoldet. Bitte verwenden Sie aus diesem Grund auch ebenso hochwertiges Anschlussmaterial.

Klanglich werden die besten Ergebnisse erzielt, wenn am Autoradio alle Klangregler mittig stehen, und evtl. vorh. Klangfeldprozessoren und Equalizer ausgeschaltet sind. Der Lautstärkeregler am Radio sollte auf Mittelstellung stehen und die Regler an der Endstufe auf Linksanschlag.

1. Lautsprecheranschluß

Die Endstufe verfügt über einen Mono-Lautsprecherausgang. Die beiden + und - Anschlüsse sind geräteintern verbunden.

- Verbinden Sie niemals die Lautsprecherleitungen mit der KFZ-Masse (Chassis). Dieses könnte Ihren Verstärker zerstören.
- Achten Sie darauf, dass alle Lautsprecher phasenrichtig angeschlossen sind, d.h. Plus an Plus, und Minus an Minus.

Wir empfehlen Lautsprecherkabel von 2.5mm² bis 4mm². Anschlussvarianten finden Sie in dieser Anleitung.

2. FUSE 40 A

Diese Sicherung schützt vor geräteinternen Fehlern der Endstufe. Sollte diese Sicherung durchgebrannt sein, überprüfen Sie bitte den korrekten Anschluss der Lautsprecher. Benutzen Sie niemals eine Sicherung mit höherem Wert. Überbrücken Sie niemals eine Sicherung.

3. BATT+

Anschluß für Plus Batterie. Das +12 Volt Versorgungskabel ist mit einer Sicherung am Pluspol der Batterie anzuschliessen. Wir empfehlen bis 5m Kabellänge einen Querschnitt von 16mm² und eine (Mini)-ANL-Sicherung von 80 A.

4. REM

Anschluss für Remote. Die Remoteleitung wird mit dem automatischen Antennenanschluss des Steuergerätes (Radios) verbunden. Dieser ist nur aktiv, wenn das Steuergerät eingeschaltet ist. Somit wird der Verstärker mit dem Steuergerät ein- und ausgeschaltet. In vielen Fällen ist das Kabel am Radio blau/weiss, aber auf jeden Fall prüfen! Sind mehrere Endstufen an dem Remoteausgang angeschlossen, kann es je nach Radiotyp notwendig sein, eine Zusatzrelais einzubauen. Fragen Sie Ihren Fachhändler.

5. GND

Anschluß für Massekabel. Das Massekabel wird an einem naheliegenden massiven, blanken Massepunkt der Karosserie fest angeschraubt.

6. PROTECT-LED

Diese LED leuchtet wenn ein Fehler im Anschluss vorliegt oder die Endstufe defekt ist. Außerdem ist dieses Gerät mit einem Überlastschutz ausgestattet, welche die Endstufe bei Überhitzung und/oder Über-, bzw. Unterspannung abschaltet.

7. POWER-LED

Diese LED leuchtet, wenn die Endstufe eingeschaltet ist.

8. Remote-Controller

Mit dieser Kabelfernbedienung kann die Basslautstärke bequem vom Fahrersitz aus geregelt werden.

9. Cinch-Audioeingang

An diese Buchsen schließen Sie den Vorverstärkerausgang Ihres Radios an. Benutzen Sie zum Anschluss nur hierfür geeignete Cinchleitungen. Bei Verwendung anderer Kabel können Störungen auftreten. Halten Sie die Kabel möglichst kurz. Um Störungen durch die Bordelektronik zu vermeiden verlegen Sie die Cinchleitungen nicht in der Nähe von Originalkabelbäumen. Sollte Ihr Radio nur einen Vorverstärkerausgang besitzen, benutzen Sie bitte einen Y-Cinchadapter. Wenn Ihr Autoradio nur über Lautsprecherausgänge verfügt, so muß zum Anschluss ein geeigneter High-Low-Level-Adapter verwendet werden.

10. GAIN

Mit diesem Regler kann die Eingangsempfindlichkeit der Endstufe angepasst werden. Diese Regler sind keine Lautstärkereglern! Drehen Sie zunächst den Gain-Regler ganz nach links. Drehen Sie dann das Radio mit klarem Musikprogramm bis ca. $\frac{3}{4}$ des Lautstärkereglers auf. Drehen Sie jetzt am Verstärker den Gain Regler so weit nach rechts, bis der Klang anfängt unsauber zu werden.

11. Low pass Filter

Mit diesem Regler wird der Tiefpass im Bereich von 40 - 180 Hz begrenzt. Dadurch werden unerwünschte, höhere Frequenzen mit 12dB herausgefiltert, d.h. der Basslautsprecher bekommt auch wirklich nur ein Basssignal und kann dadurch wesentlich sauberer und druckvoller arbeiten.

12. Subsonic-Frequenz

Mit diesem Regler stellen Sie die Anfangs-Frequenz ein, ab welcher der Woofer spielen soll. Steht der Regler z.B. bei 20 Hz werden nur Frequenzen ab 20 Hz zum Woofer geleitet. Tiefe, unhörbare Frequenzen, die den Woofer unnötig belasten werden herausgefiltert.

Checkliste „Was muss ich machen?“

1. Minuspol der Batterie ab
2. Platz für den Verstärker auswählen + befestigen
3. Pluskabel mit Sicherung von der Batterie zur Endstufe verlegen
4. Cinchsignal + Remoteleitung vom Radio zur Endstufe verlegen
5. Alle Kabel an die Endstufe anschliessen
6. Minuspol wieder ran
7. Einstellungen nach Anleitung vornehmen
8. Los geht´s!

Fehlerbehebung

POWER-LED leuchtet nicht	<ul style="list-style-type: none">· Die Sicherungen an der Endstufe überprüfen.· Die Hauptsicherung überprüfen.· Strom- und Massekabel überprüfen· Remote-Spannung überprüfen
Kein Ton / Power LED leuchtet	<ul style="list-style-type: none">· Lautstärkeregler am Radio prüfen· GAIN-Regler an der Endstufe prüfen· Cinchleitung + -stecker überprüfen· Lautsprecher und Zuleitung prüfen
Wenig Bass	<ul style="list-style-type: none">· Ein Lautsprecher ist verpolt angeschlossen· Der Bassregler am Radio steht auf Minimum· Die Aktivweiche ist falsch eingestellt.
Das Gerät schaltet während des Betriebs ein und aus	<ul style="list-style-type: none">· Schlechter Massekontakt· Anschlusspunkte des Kabels oder Batteriepol/-klemme korridiert· Zu geringe Spannung· Remote-Leitung überprüfen
Ein Kanal funktioniert nicht	<ul style="list-style-type: none">· Cincheingang überprüfen· Überprüfen Sie die Lautsprecher und die Leitungen· Balance-Regler am Radio steht nicht mittig· Kabel und Anschluss an den Lautsprecherausgängen kontrollieren

Sollte Ihr Problem dadurch nicht behoben werden, fragen Sie bitte einen autorisierten Fachmann.

Dear customer,

congratulations for buying this high performance power amplifier. To benefit from all special features please read the following installation instructions carefully. Keep this manual for further study. Please consult us directly for any further technical questions: phone + 49-4191-5025 -0, fax +49-4191-502511, mail: info@sinuslive.com, www.sinuslive.com

Use:

This amplifier is only meant for a connection to 12 volts DC power supply. The car battery minus pole must be connected to the chassis ground. Do not connect this unit to 230 volts or any other wrong voltage. Do not open the housing. Wrong use can cause serious damages like a shortcut, fire, electric shock etc.

Installation:

The installation should be done by trained personal only! At first remove the minus cable = chassis ground cable from the battery. Attention: Some settings like the radiocode, timer, seat memory etc. maybe deleted and must be reset.

The plus cable must have a suitable fuse not further than 30 cm away from the battery. We recommend a 80 A (Mini) ANL fuse and a copper cable with a thickness of 16 mm² for a length up to 5 metres.

Sharp edges must be protected to avoid damages to the cable isolation (for example with a rubber cap).

Install the cable as far as possible from the car-ignition cables and other cables.

For safety and reliability the amplifier must be mounted on a suitable place with the enclosed screws.

Please take care of:

- Adequate heat ventilation
- Safety from mechanical damage
- Dry
- Heat resistant surrounding
- Close to solid chassis ground contact
- Amplifier input-settings within easy reach

For the best performance all terminals are 24 k gold-plated. Please also use high-quality connection parts.

We recommend a sound tuning without using any sound processors and equalizers. The radio volume should be set in the middle.

1. Speaker connection

- Never connect the speaker cables with the chassis ground. This could destroy your amplifier.
- Check that your speakers are connected correctly which means plus to plus and minus to minus

We recommend speaker cable from 2.5 mm² and up. Other connection variations are shown attached.

2. FUSE 40 A

This fuse protects the system for internal defects of the amplifier. If this fuse burns out please check if the speaker cable is connected correctly. Never replace the fuse with a fuse with more ampere. Never bridge a fuse.

3. BATT+

Battery + (plus) terminal. The + (plus) 12 Volt power cable must be connected with a fuse on the battery + (plus) terminal. We recommend a 100 ampere ANL fuse and a copper cable with a thickness of 25 mm² for cable length up to 5 metres.

4. REM

Remote terminal. The remote cable must be connected with the radio automatic antenna terminal so that the amplifier will switch on and off automatically with the radio. If there are 2 or more amplifiers connected to this antenna terminal it might be necessary to add an additional relay. Please consult your dealer.

5. GND

Chassis ground-terminal. The chassis ground cable must be connected very tight on a nearby massive and electric conductive place.

6. PROTECT-LED

This LED lights up in case of any malfunction or internal damages. It also shows if the amplifier is over-heat or low voltage protection as activated.

7. POWER-LED

The LED lights when the amplifier is switched on.

8. Remote Bass Level Control

When using the Remote Bass Level Control you have the ability to control the level of the subs from the driver seat.

9. RCA audio-input

These RCA inputs are to be connected with your radio preamp RCA outputs. Please use RCA cables made for car audio, otherwise there could be disturbances. Keep these cables as short as possible. To avoid disturbances from your car electronics, install the RCA cables not to close from existing car cables. If your radio has only one preamp output please use a suitable Y-RCA adaptor. If your radio has only speaker outputs you must use a HIGH-LOW-LEVEL adaptor.

10. GAIN

This regulator equalizes the sensitivity of the amplifier to match the radio-output voltage. This regulator is not for volume adjustment! Use clear music and increase the radio volume up to 75 %. Now turn the amplifier gain-regulator to the right until the sound becomes unclear.

11. LOW PASS

Unwanted higher frequencies will be filtered with 12 db and the bass speaker will only produce low frequencies and will sound clearer.

12. Subsonic frequency

This control adjust the filter frequency under which the subsonic decreases the volume. We suggest to set it at the lowest audible frequency of the speaker.

Checklist of main steps

1. Remove chassis ground cable from car battery
2. Choose suitable place for the amp and mount it.
3. Install plus battery cable from battery to amplifier
4. Install all RCA cables with remote wire from radio to amplifier
5. Connect all cables to the amplifier
6. Reconnect minus (chassis ground) to battery.
7. Adjust as described
8. Have fun

Malfunction

What to do

Power LED doesn` t light up	check all fuses on the amplifier check main fuse near the battery check plus and minus battery cables check remote voltage
Power LED is on but no sound	check volume control on the radio check GAIN regulator on the amplifier check RCA cables and connections check speaker cables and connections
Bass response is low	one speaker cable could be misconnected the bass regulator on the radio is set on low an active crossover unit is adjusted wrong
The amplifier switches on and off	bad chassis ground connection to the amplifier cable terminals and battery terminals are oxidated low voltage from the battery remote wire is not connected right
One channel has no function	check RCA connections of this channel check speaker connection of this channel balance regulator to the radio is not set in the middle check speakers for this channel

If you cannot solve any of these problems please consult your dealer.

Cher client,

Nous vous félicitons vivement pour l'achat de cet étage de sortie de puissance. Afin de profiter de toutes ses possibilités de manière optimale, veuillez lire avec attention les instructions de montage qui suivent. Conservez la présente notice pour vous y reporter. En cas de questions techniques, veuillez nous contacter à: Tél.: +49 (4191) 5025-20, Fax: +49 (4191) 5025 11, info@sinuslive.com, www.sinuslive.com

Utilisation conforme à la réglementation:

Ce produit ne doit être raccordé qu'à un réseau de bord en 12 Volt DC (courant continu) fonctionnant avec le pôle négatif de la batterie à la carrosserie (négatif à la masse). L'amplificateur ne peut être monté et utilisé que dans des véhicules utilisant cette tension de bord. Ne jamais raccorder l'appareil au réseau 230 V. Ne pas ouvrir le boîtier. Toute autre utilisation ou montage non conforme peut être dangereux et provoquer des courts-circuits, un incendie ou un choc électrique etc.

Installation:

L'installation ne doit être effectuée que par du personnel qualifié et spécialement formé à cet effet! Avant toute intervention, débrancher la cosse négative de la batterie du véhicule. Attention: Toutes les mémoires volatiles (Code autoradio, horloge, mémoire de position de siège, etc.) peuvent être effacées dans cette opération..

Le câble positif doit être protégé par un fusible approprié monté à 30 cm au moins de la batterie. Nous recommandons l'utilisation d'une section de 16mm² (jusqu'à 5m de longueur), ainsi que la mise en place d'un fusible (Mini)-ANL de forte intensité 80A .

En cas de présence d'arêtes vives (travaux de tôlerie), il est nécessaire de protéger les câbles contre coupures et abrasion (au moyen d'un manchon de caoutchouc par ex.).

Dans la mesure du possible, posez les câbles le plus loin possible du faisceau de câbles d'allumage et des fils du réseau électrique d'origine.

En ce qui concerne la sécurité routière et de fonctionnement, l'amplificateur doit être fixé au moyen des vis fournies sur une surface appropriée. Dans cette opération, veillez à assurer

- une bonne dissipation de la chaleur
- la protection contre les dommages
- l'absence d'humidité
- un environnement protégé de la chaleur
- un point de prise de masse sûr et peu éloigné
- une bonne accessibilité aux commandes de réglage

Afin d'améliorer la qualité de transmission des signaux, l'ensemble des connexions sont dorées à l'or fin 24 carats. Pour cette raison, veuillez n'utiliser qu'un matériel de raccordement de cette qualité.

En ce concerne la sonorité, vous obtiendrez les meilleurs résultats en positionnant tous les réglages de tonalité en position moyenne et en coupant les processeurs et égaliseurs éventuellement existants.

1. Raccordement haut-parleurs

- Ne jamais relier les câbles des haut-parleurs à la masse du véhicule (châssis). Ceci pourrait entraîner la destruction de votre amplificateur.
- Veiller à ce que tous les ensembles de haut-parleurs soient raccordés en respect des phases, c'est-à-dire le plus au plus et le moins au moins.

Nous recommandons l'utilisation de câbles de haut-parleurs de 2,5mm² à 4mm². Vous trouverez des variantes de raccordement dans l'annexe.

2. FUSE 40 A

Ce fusible est destiné au canal caisson de basses et il protège des erreurs internes de l'étage de sortie. Si ce fusible a sauté, veuillez contrôler le raccordement correct des haut-parleurs. Ne jamais utiliser un fusible d'une valeur supérieure. Ne jamais ponter un fusible.

3. BATT+

Raccordement de la cosse positive batterie. Raccorder le câble d'alimentation +12 Volt à la cosse positive de la batterie par l'intermédiaire d'un fusible. Nous recommandons une section de 16mm² jusqu'à une longueur de câble de 5m, ainsi qu'un fusible (mini) ANL de 80 A.

4. REM

Raccordement de commande à distance. Le câble de la commande à distance est relié à la prise d'antenne automatique de l'appareil de commande (radio). Cette prise n'est active que lorsque l'appareil de commande est allumé. Ceci permet l'allumage et l'extinction de l'amplificateur en simultanéité avec l'appareil de commande. La plupart du temps, le câble de la radio est bleu/blanc, mais il faut tester dans tous les cas! En cas de raccordement de plusieurs étages de sortie à la sortie de télécommande, il peut être nécessaire, selon le type de la radio, d'ajouter un relais complémentaire. Informez-vous auprès de votre revendeur.

5. GND

Raccordement du câble de masse. Visser fermement le câble de masse à un point solide et dénudé de la carrosserie.

6. PROTECT-LED

Cette diode électroluminescente s'allume en cas d'erreur de raccordement, ou bien si l'ampli est défectueux. Cet appareil est en outre équipé d'une protection de surcharge qui en coupe l'alimentation en cas de surchauffe et/ou de sur/sous-tension.

7. POWER-LED

Cette diode indique que l'ampli de sortie est sous tension.

8. Télécommande câble

Potentiomètre de réglage de niveau subwoofer depuis le siège du conducteur

9. Entrée audio cinch

Relier à ces prises la sortie pré-ampli de votre poste de radio. Pour ce raccordement, n'utiliser que des câbles cinch appropriés. L'utilisation de tout autre câble peut entraîner des dysfonctionnements. Les câbles doivent être aussi courts que possible. Afin d'éviter les perturbations de l'électronique de bord, ne pas installer les câbles cinch à proximité du réseau de bord d'origine. Si votre radio ne dispose que d'une seule sortie de pré-ampli, utilisez un adaptateur cinch en Y (dérivation). Si votre poste de radio ne dispose que de sorties haut-parleurs, il vous faut alors utiliser un adaptateur de niveau haut/bas approprié (High-Low-Level-Adapter)

10. GAIN

Ces commandes permettent le réglage de la sensibilité d'entrée de l'étage de sortie. Ces potentiomètres ne sont pas des régulateurs de volume sonore! Allumer le poste de radio et ajuster un programme musical clair jusqu'à environ $\frac{3}{4}$ du régulateur de volume sonore. Tourner alors vers la droite le régulateur de gain situé sur l'amplificateur à jusqu'à ce que commence la distorsion de la sonorité.

11. LOW PASS FILTER

Les fréquences les plus hautes non souhaitées sont filtrées à 12 dB et la basse devient alors un signal de basse pure et travaille alors correctement.

12. Fréquence Subsonic

Ce potentiomètre règle la fréquence en dessous de laquelle le filtre subsonique diminue le gain. Nous vous suggérons de le régler à la fréquence audible la plus basse du haut-parleur.

Liste de contrôle „Que dois-je faire?“

1. Débrancher la cosse négative de la batterie
2. Sélectionner un emplacement pour l'ampli et le fixer
3. Munir d'un fusible le câble plus de la batterie à l'ampli
4. Relier le signal Cinch et le câble de télécommande de la radio à l'ampli
5. Raccorder tous les câbles à l'ampli de sortie
6. Rebrancher la cosse négative
7. Effectuer les réglages décrits dans la présente notice
8. C'est parti!

Diagnostic des pannes

La diode POWER ne s'allume pas

- Contrôler les fusibles de l'ampli.
- Contrôler le fusible principal.

Pas de son / Diode Power allumée

- Contrôler le réglage de volume sur la radio
- Contrôler le réglage de GAIN sur l'ampli de sortie
- Contrôler le câble et la prise cinch
- Contrôler les haut-parleurs et leurs câbles

Peu de basses

- La polarité d'un haut-parleur est inversée
- Le réglage de basses de la radio est au minimum
- Le diplexeur actif est mal réglé.

L'appareil s'allume et s'éteint en cours de fonctionnement

- Contact de masse défectueux
- Corrosion au raccordement du câble ou à la borne batterie
- Tension trop faible
- Contrôler le câble de télécommande

L'un des canaux ne fonctionne pas

- Contrôler l'entrée cinch
- Contrôler les câbles et les haut-parleurs
- La balance de la radio n'est pas en position moyenne
- Contrôler les câbles et raccordements aux sorties haut- parleurs

Si le problème persiste à la suite de ces vérifications, veuillez vous adresser à un spécialiste qualifié.

Beste klant,

hartelijk dank voor uw keuze van de versterker. Om alle mogelijkheden optimaal te benutten, adviseren wij u de inbouwhandleiding zorgvuldig door te lezen. Bij vragen kunt u contact opnemen met. Tel.: +49 (4191) 5025-20, Fax: +49 (4191) 5025 11, info@sinuslive.com, www.sinuslive.com

GEBRUIK VOOR DE JUISTE TOEPASSING:

Dit product is alleen geschikt om op 12 Volt DC (gelijkspanning) te worden aangesloten, waarbij de minuspool van de accu aan de carrosserie dient te zijn aangesloten. Sluit de versterker nooit aan op 230V. De behuizing mag nooit worden geopend. Indien u hieraan niet voldoet kan kortsluiting, brand ontstaan of kunt u een elektrische schok krijgen

INBOUW TIPS:

De installatie dient uitsluitend door vakkundige monteurs te worden gedaan. Verwijder de minuspool voordat u met de montage begint. Let wel op dat alle geheugens (Radio, klok) verloren zullen gaan.

De stroomkabel moet maximaal op een afstand van 30cm van de pluspool van de accu door middel van een zekering worden beveiligd. Wij adviseren een doorsnede van 16mm² bij een lengte van 5 meter. Zowel als het gebruik van een 80 amp (Mini-)ANL hoogspannings zekering.

Bij scherpe kanten moet de kabel door middel van een rubber huls beschermt worden tegen beschadiging.

Verleg de kabel indien mogelijk zo ver mogelijk van ontstekingskabels en originele kabelbomen.

Ivm de verkeersveiligheid dient u de versterker met bijbehorende schroeven op een geschikte plaats te monteren. Let daarbij op:

- Goede lucht circulatie
- Mogelijkheid tot het beschadigen
- Of het een droge plek is
- Hitte ongevoelige omgeving
- Kortste weg tot een solide massapunt
- Goede bereikbaarheid van de knoppen.

Voor de beste waardes dient u gebruik te maken van vergulde connectoren en aansluitmateriaal.

Qua klank bereikt u het beste resultaat als de Autoradio instellingen in het midden staan en equalizers etc zijn uitgeschakeld.

1. AANSLUIT SCHEMA LUIDSPREKERS

- Verbind nooit de luidsprekerkabels met de massa van de auto. Dit kan de versterker beschadigen.
- Let op dat alle luidsprekers in de juiste fase zijn aangesloten. Dus plus op plus en min op min.

Wij adviseren luidsprekerkabel van 2.5mm² tot 4mm². De verschillende mogelijkheden vindt u in de bijlage.

2. FUSE 40 A

Deze zekering beschermt de versterker inwendig. Mocht deze zekering doorbranden, controleert u dan of alles correct is aangesloten en of de luidspreker nog goed is. Gebruik nooit een zekering met een hogere waarde en overbrug de zekering ook nooit.

3. BATT+

Hier sluit u de stroomkabel van de accu op aan. De stroomkabel dient u door middel van een zekering te zekeren vanaf de pluspool van de accu. Wij adviseren een diameter van 16mm² te gebruiken bij een lengte van 5m en een (Mini) ANL zekering van 80amp.

4. REM

Hier sluit u de remote draad op aan. De remote draad wordt met de automatische antenne kabel van de radio verbonden. Hierdoor wordt de versterker alleen ingeschakeld als de radio wordt aangezet.

5. GND

Hier sluit u de massakabel aan. Deze kabel wordt zo dichtbij als mogelijk een een massief en goed massapunt aan de carrosserie bevestigd.

6. PROTECT-LED

Deze LED licht op als er een aansluitprobleem is of als de versterker defect is. De versterker is bovendien met een overbelastingsschakeling die de versterker bij oververhitting of te hoge spanning uitschakelt.

7. POWER-LED

Deze LED toont, wanneer de versterker is ingeschakeld.

8. Remote controller

9. Cinch-Audioingang

An deze adapters sluit u de voorversterkeruitgang van de radio aan (tulpstekkers). Gebruik hiervoor de juiste Cinch kabel. Hierdoor kan er storingen optreden, deze kunt u voorkomen, door de kabel zo kort mogelijk te houden en de kabel niet te dicht bij de kabelboom van de auto te leggen. Beschikt uw radio slechts over een tulp stekker dan kunt u splitterkabels gebruiken. Indien uw radio alleen over luidspreker uitgangen beschikt dan heeft u een omvormer nodig (High-Low-Level-Adapter).

10. GAIN

Met deze regelknop kunt u de ingangsgevoeligheid van de versterker regelen. Deze knop is geen volume knop. Zet de radio met onvervormde muziek op ca. $\frac{3}{4}$ van het totale volume. Draai nu aan de gain, net zover dat het geluid nog net niet vervormd.

11. LOW PASS FILTER

Ongewenste hogere frequenties met 12dB eruit worden gefilterd. De subwoofer zal wesentlich beter klinken.

12. Subsonische frequentie

Met deze schakelaar activeert u de subsonische functie. Deze filtert onhoorbare frequenties, die de Subwoofer onnodig belasten.

Checklist „Wat moet ik doen?“

1. Minuspool van de accu halen
2. Plaats voor de versterker kiezen en bevestigen.
3. Stroomkabel met zekering van de accu naar de versterker leggen
4. Cinchkabel en Remotedraad van de radio naar versterker leggen.
5. Alle kabels aansluiten op de versterker.
6. Minuspool weer bevestigen.
7. Instellen volgens beschrijving.
8. Klaar is kees!

PROBLEEM OPLOSSER

- | | |
|--|--|
| POWER-LED brandt niet | <ul style="list-style-type: none">· De zekeringen van de versterker controleren.· De hoofdzekering controleren.· Stroom- en massakabel controleren· Remotedraad/spanning controleren |
| Geen geluid / Power LED brandt | <ul style="list-style-type: none">· Volume van radio controleren· GAIN-knop controleren· Cinchkabel /stekker controleren· Luidspreker en kabels controleren |
| Weinig bas | <ul style="list-style-type: none">· Een Luidspreker is uit fase aangesloten· De basregeling van de radio staat op minimum· Het filter is verkeerd ingesteld |
| Het apparaat schakelt uit/aan, uit/aan | <ul style="list-style-type: none">· Slechte massa· Contacten bij accu zijn gecorodeerd· Te lage spanning· Remotedraad controleren |
| Een kanaal werkt niet | <ul style="list-style-type: none">· Cinchkabel controleren· Controleer de luidsprekers en de kabel· Balanceknop van de radio staat niet in het midden.· Kabel en de aansluitingen van de luidspreker uitgangen controleren. |



SL-A500 V2

Maximum Power @ 2 Ohm = 800 Watt

Maximum Power @ 4 Ohm = 500 Watt

Maximum Power @ 8 Ohm = 300 Watt

450 Watt @ 2 Ohm THD + N < 3%

250 Watt @ 4 Ohm THD + N < 2%

150 Watt @ 8 Ohm THD + N < 2%

RMS power measures: 14.4 Volt DC

Input sensitivity low level: 200mVrms ~ 5.0 Vrms

THD+N S/N Ratio: > 100dB A-Weighted

Frequency response: 10 Hz - 500 Hz

Lowpass: 40 - 180 Hz / 18dB

Subsonic: 0 - 50 Hz variable / 24 dB

Dimensions: 195 x 235 x 60 mm

www.sinuslive.com

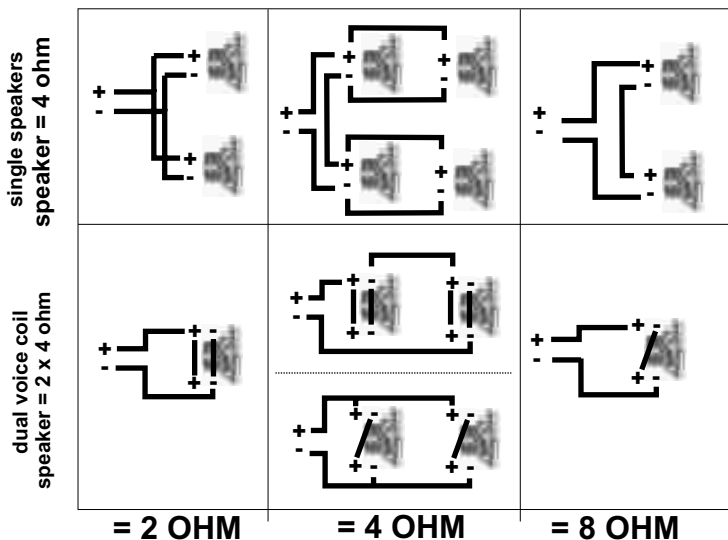

Diese Bedienungsanleitung wurde herausgegeben von der profi hifi Vertriebsgesellschaft m.b.H., Werner-v.-Siemens-Strasse 15, D-24568 Kaltenkirchen. Alle Rechte einschließlich Übersetzung vorbehalten. Reproduktion jeder Art, z.B. Fotokopie, Mikroverfilmung, oder die Erfassung in EDV-Anlagen bedürfen ausdrücklich der schriftlichen Genehmigung des Herausgebers. Nachdruck, auch auszugsweise, verboten. Diese Bedienungsanleitung entspricht dem technischen Stand des Gerätes bei Drucklegung. Änderung der Technik und Ausstattung vorbehalten.

This manual was issued from profi hifi Vertriebsgesellschaft m.b.H., Werner-von-Siemens-Str. 15, D-24568 Kaltenkirchen. This manual in all languages is in copyright. Subject to statutory exception and to the provisions of relevant collective licensing agreements, no reproduction of any part may take place without the written permission by us. The manual is up to date with the technical standard of the amplifiers and might be changed upon any changes of the unit.

La présente notice de mise en service a été éditée par la profi hifi Vertriebsgesellschaft m.b.H., Werner-v.-Siemens-Strasse 15, D-24568 Kaltenkirchen. Tous droits réservés y compris pour la traduction. La reproduction par quelque procédé que ce soit, par exemple la photocopie, le microfilm ou la saisie sur installation informatique nécessitent l'autorisation écrite expresse de l'éditeur. L'impression, même d'extraits, est interdite. La présente notice de mise en service correspond à l'état technique de l'appareil au moment de l'impression. Sous réserve de modification technique et d'équipement.

De gebruiksaanwijzing wordt uitgegeven door profi hifi Vertriebsgesellschaft m.b.H., Werner-v.-Siemens-Strasse 15, D-24568 Kaltenkirchen. Alle rechten inclusief vertaling zijn voorbehouden. Reproductie, in welke vorm, bij. Fotocopy, Microfilm, of via computer uitsluitend met schriftelijke toestemming. Deze gebruiksaanwijzing beschrijft de technische staat van het apparaat bij drukgang. Wijzigingen in techniek en uitvoering zijn voorbehouden..